

Предмет: «Профильный труд»

Класс: 7 (обучающиеся по программе АООП образования обучающихся с умеренной, тяжелой и глубокой умственной отсталостью (интеллектуальными нарушениями), тяжелыми и множественными нарушениями развития Вариант 2)

Тема урока: Выпиливание.

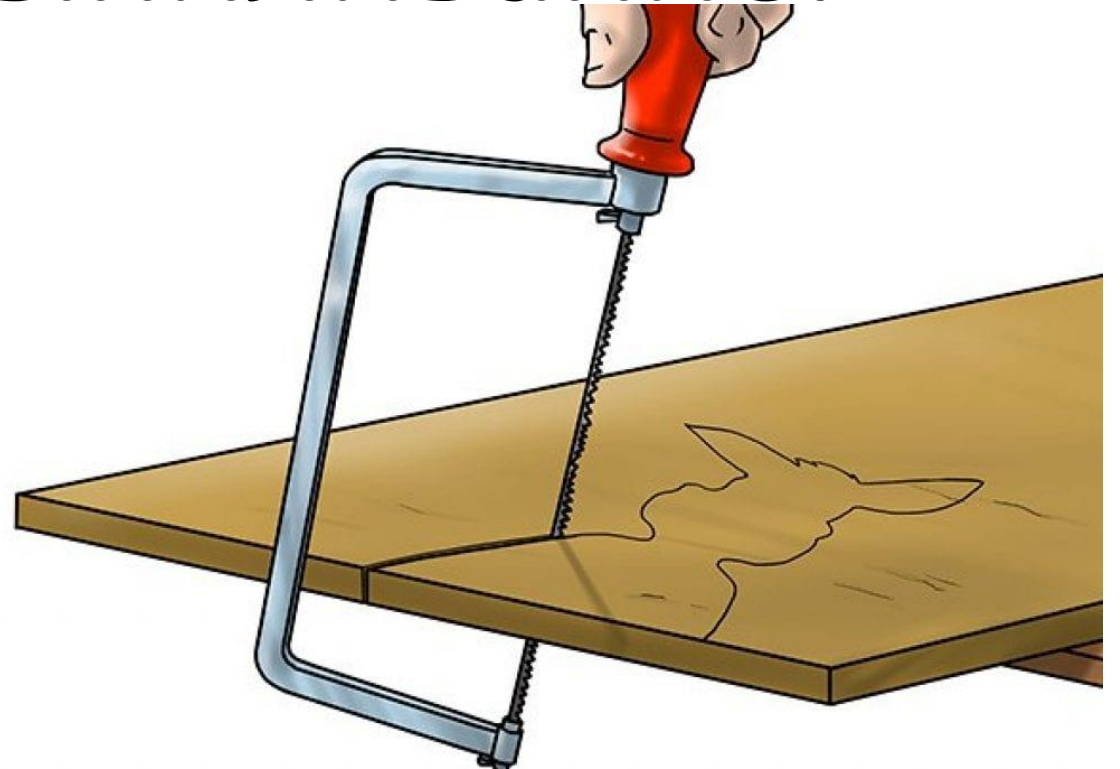

До начала работы :

1. Надеть спецодежду.

2. Проверить исправность верстака и наличие инвентаря.

3. Разложить на верстаке инструменты

СТОЛЯР

- ▶ человек, занимающийся изготовлением и ремонтом предметов из дерева, например, деревянной мебели, окон, дверей.



Правила техники безопасности в столярной мастерской

- Перед началом занятия надо переодеться в рабочую одежду.
- Каждый ученик должен работать только за своим, закреплённым за ним верстаком.
- Ученик может брать из шкафа нужный для работы инструмент.
- Во время работы на верстаке держат только те инструменты, которые необходимы на занятии.
- Нельзя отходить от рабочего места без разрешения учителя.
- При обращении к учителю нужно поднять руку.
- Нельзя подходить и прикасаться к станкам, включать их без разрешения учителя.
- После окончания занятий нужно положить инструменты и материалы на место, убрать верстак и мастерскую.

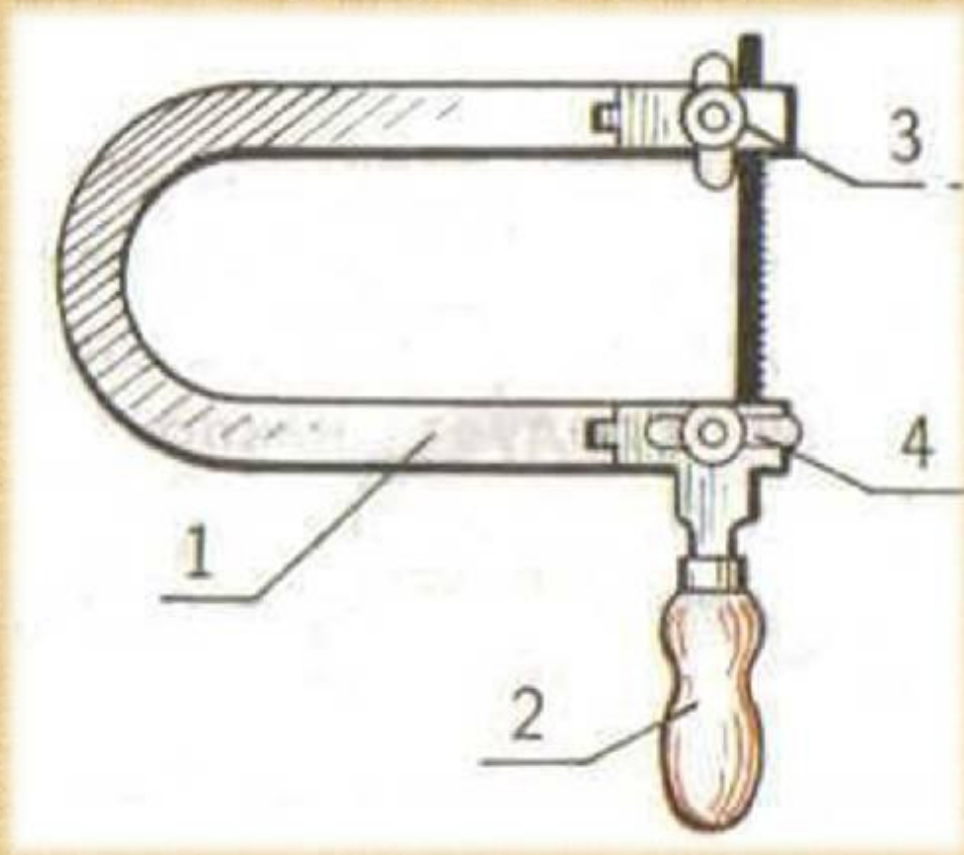

Лобзик состоит из:

**рамки 1
с ручкой 2,
верхним 3
и нижним 4**

зажимными винтами.

**Между зажимными
винтами натягивается и
крепится узкая и тонкая
стальная пилка с
наклоном зубьев в
сторону ручки.**

Настройка лобзика

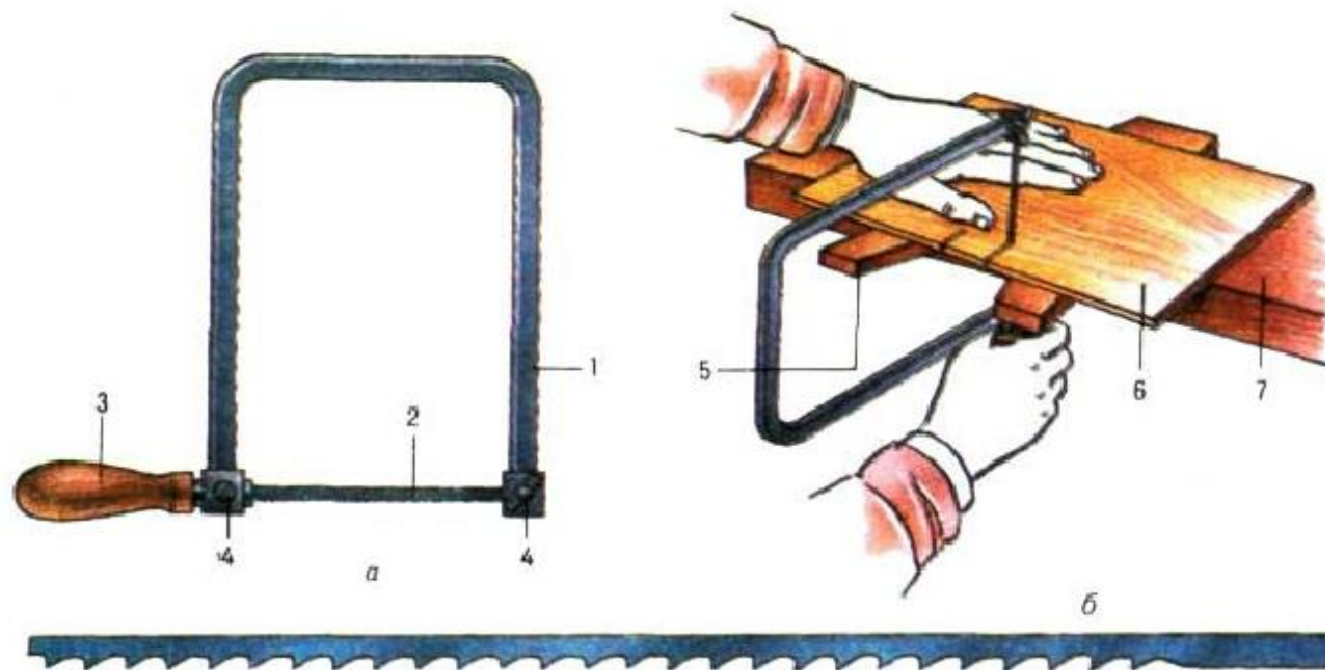

Перед выпиливанием лобзик надо наладить, т. е. подготовить к работе. Сначала пилку закрепляют в рамке нижним зажимным винтом так, чтобы зубья были направлены остриями к ручке. Затем слегка сжимают рамку и закрепляют пилку верхним зажимным винтом.



Физминутка



*Быстро встали,
улыбнулись,
Выше-выше подтянулись.
Ну-ка плечи распрямите,
Поднимите, опустите.
Вправо, влево повернитесь,
Рук коленями коснитесь.
Сели, встали, сели, встали,
И на месте побежали.*



Приемы выпиливания

Для выпиливания лобзиком применяют выпилочный столик, который крепят в крышке верстака струбциной

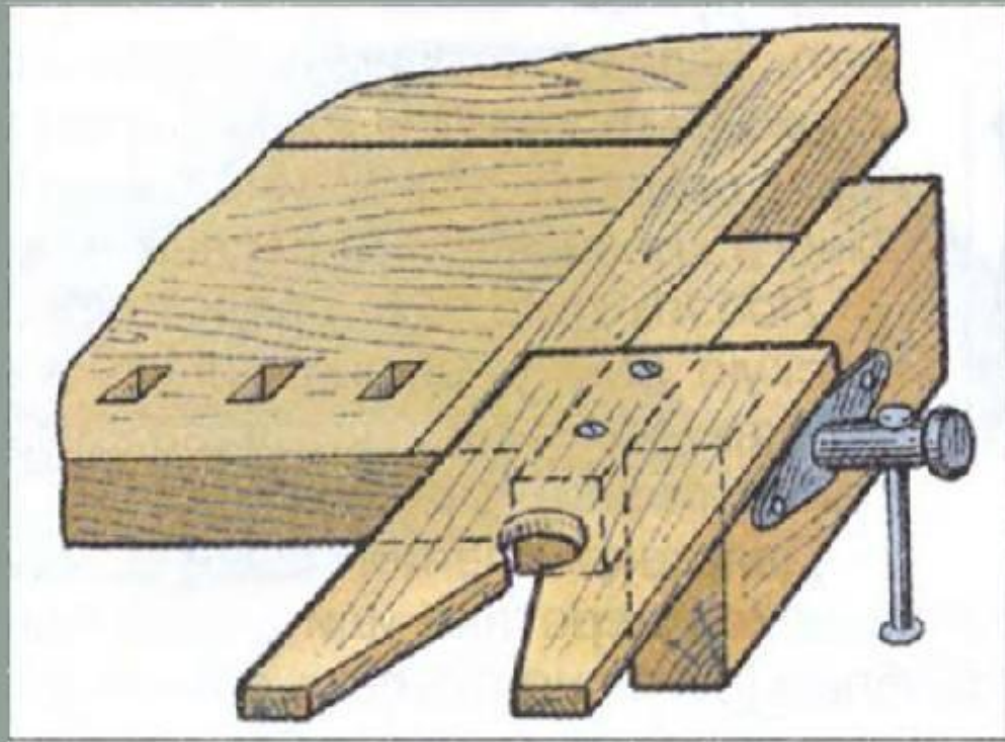

Слесарные разметочные инструменты

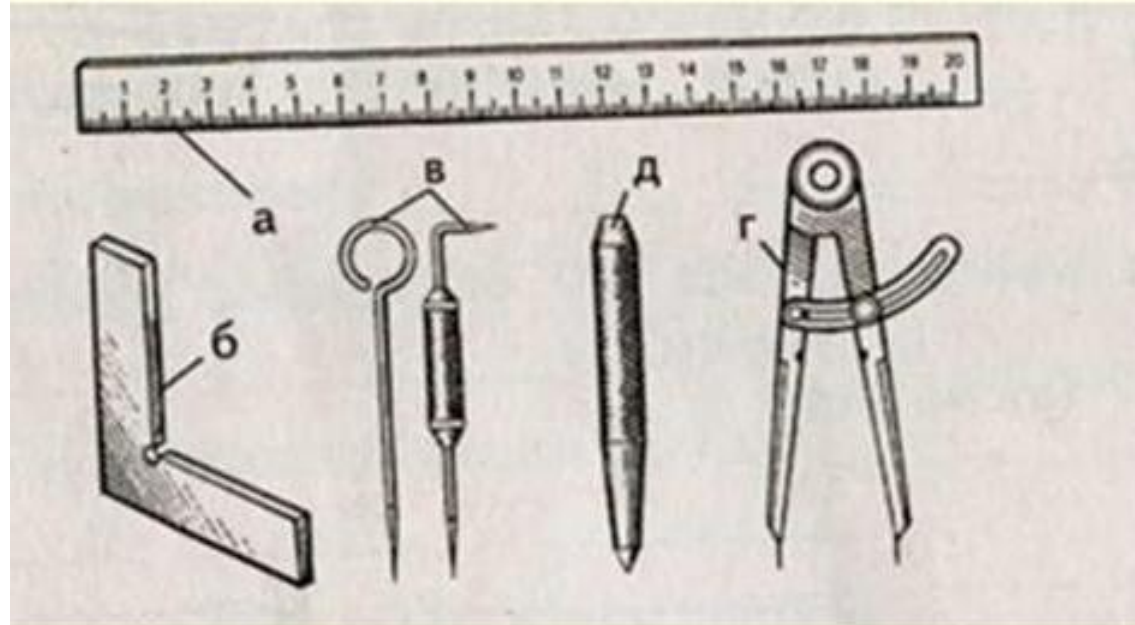

а-металлическая линейка

б- угольник

в- чертилки

г- циркуль

д- кернер



Виды разметки



Разметка
окружности
циркулем

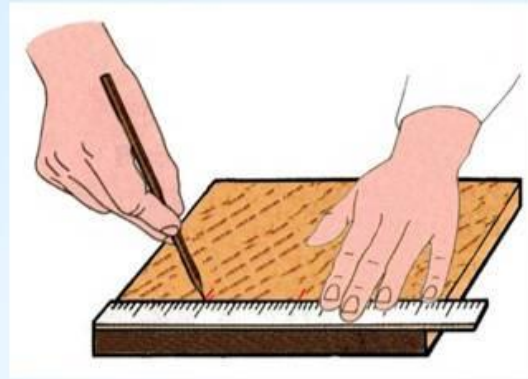

Разметка при помощи
карандаша и линейки

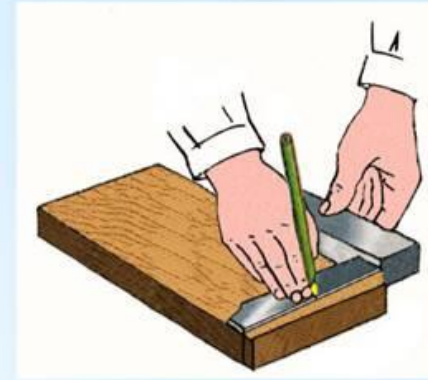

Разметка угольником
и карандашом

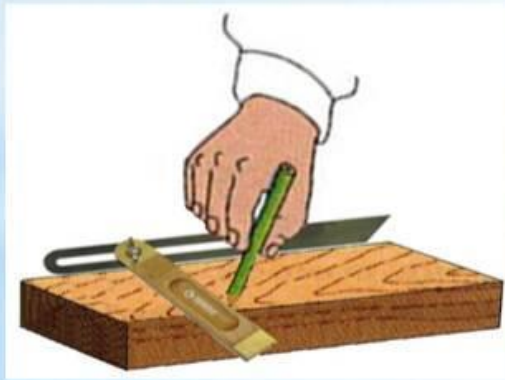

Разметка при
помощи малки

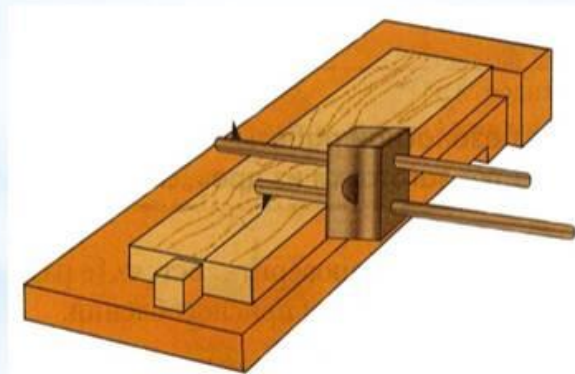

Разметка при помощи
рейсмуса

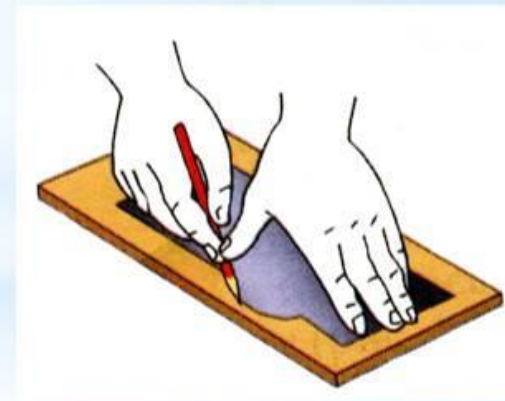

Шаблон для разметки
криволинейных
поверхностей

3. Как проводят линии разметки при выпиливании деталей прямоугольной формы?

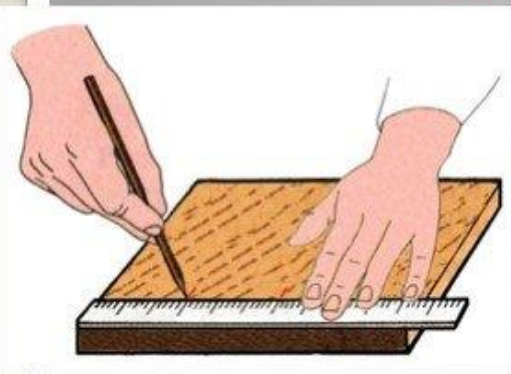

Разметка при помощи карандаша и линейки

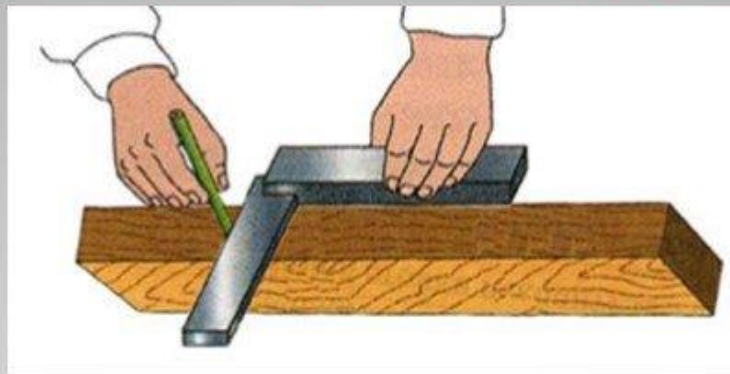

Разметка кромки при помощи угольника

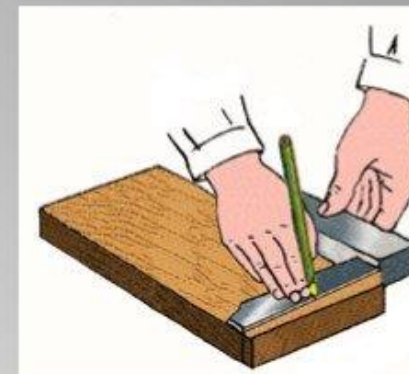

Разметка пластины угольником и карандашом

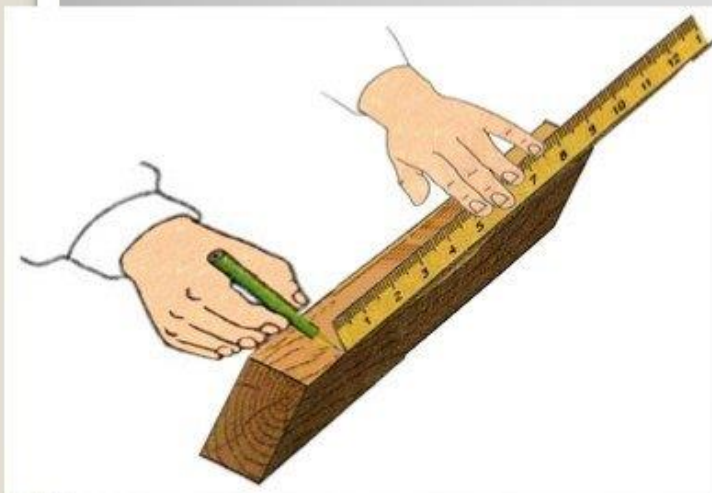

Разметка кромки карандашом и линейкой

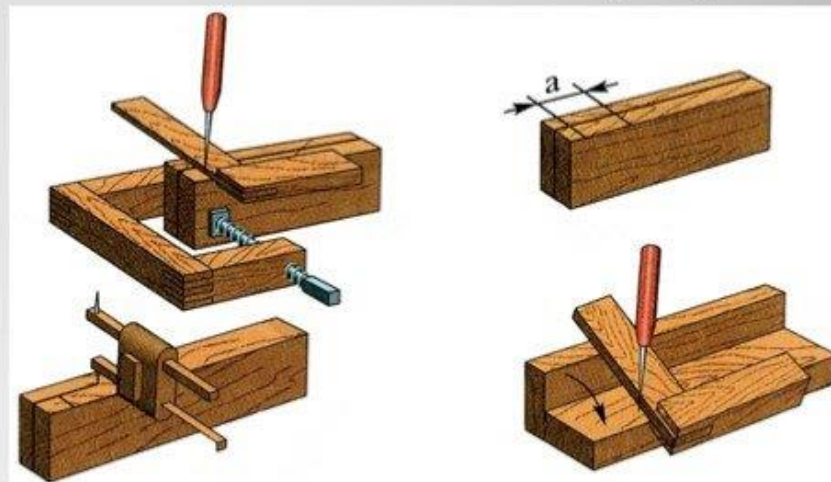

Приёмы выполнения разметки шилом в зажиме верстака, рейсмусом, пластины при помощи угольника.

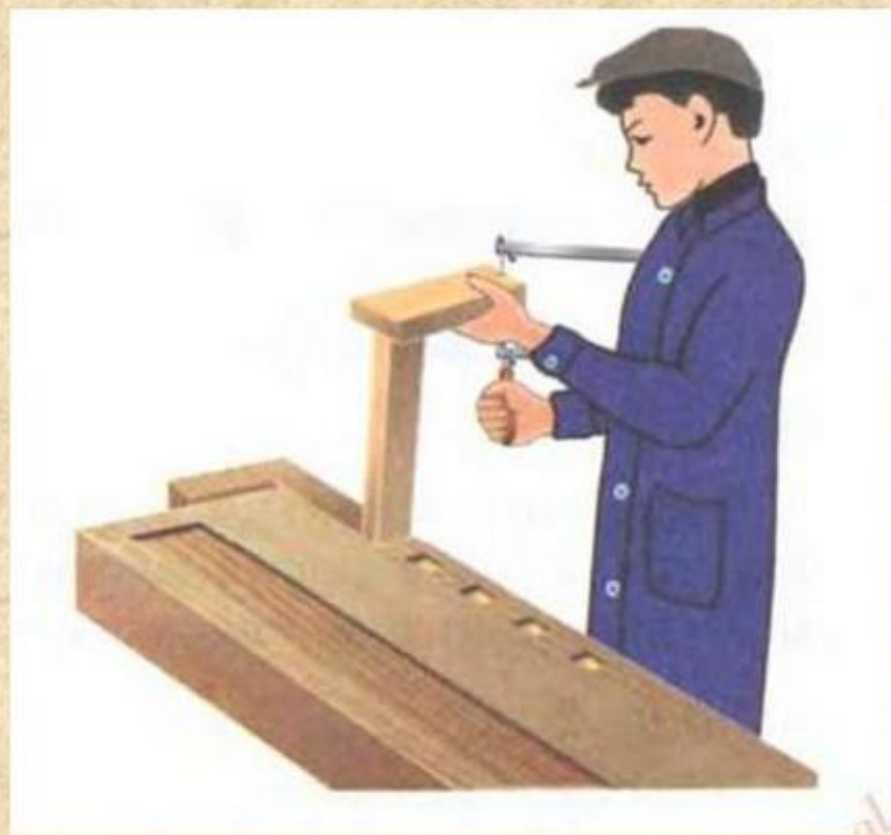

**. Рабочие позы при выпиливании
сидя и стоя.**

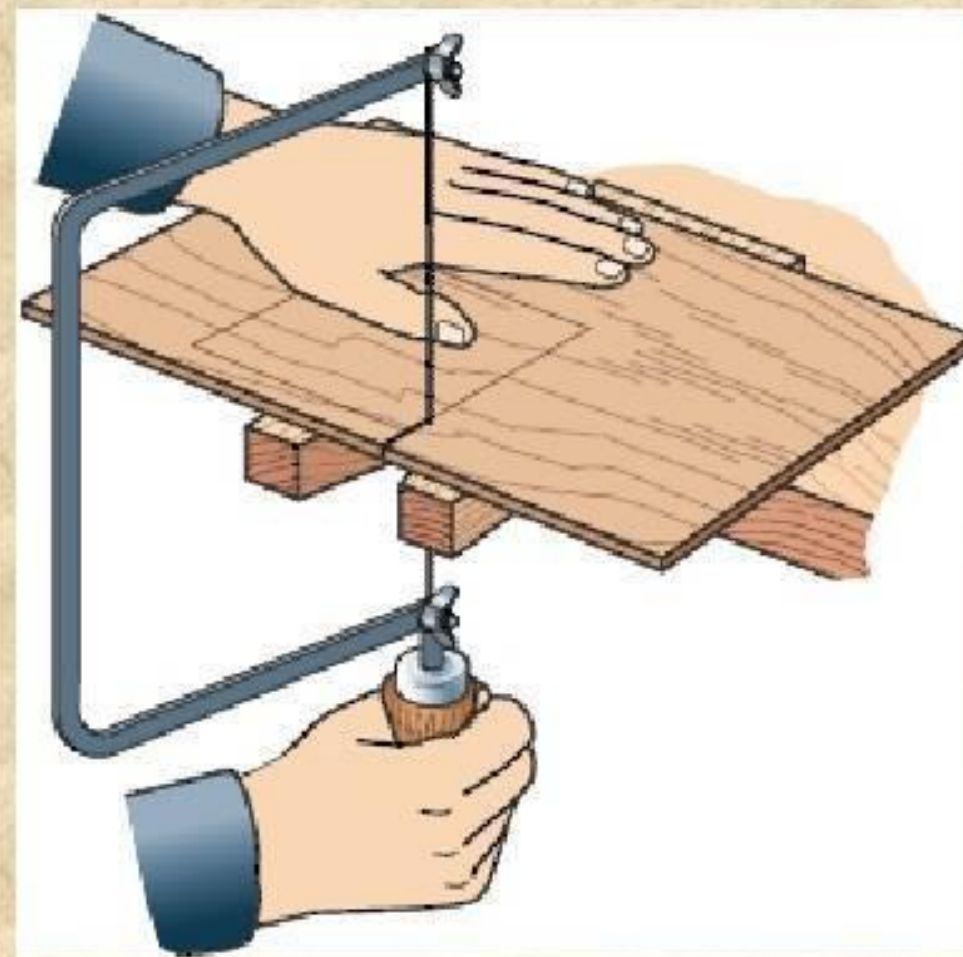

Рабочая поза при выпиливании сидя.

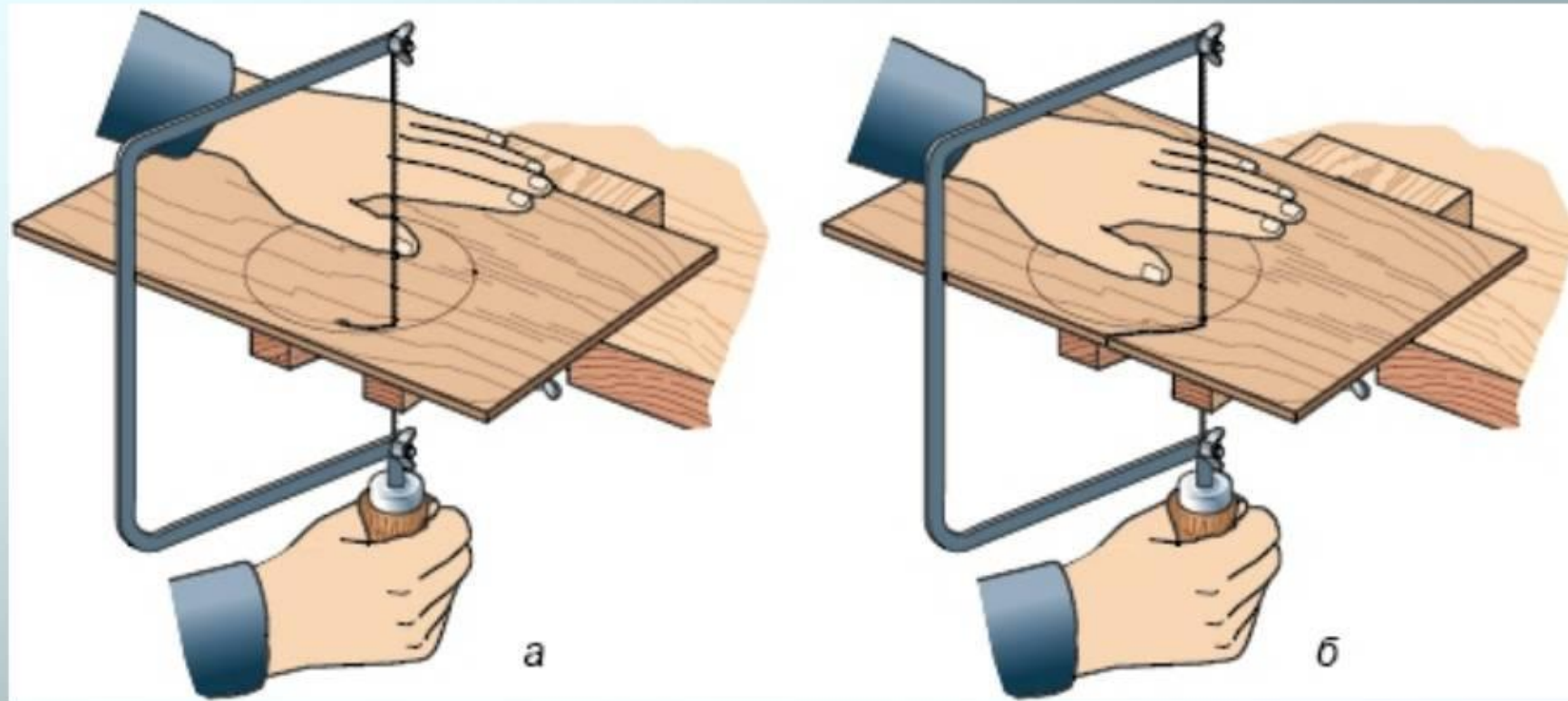

**Рис. 10. Выпиливание: а – по внутреннему контуру;
б – по внешнему контуру.**

ТЕХНИКА работы при выпиливании ручным лобзиком

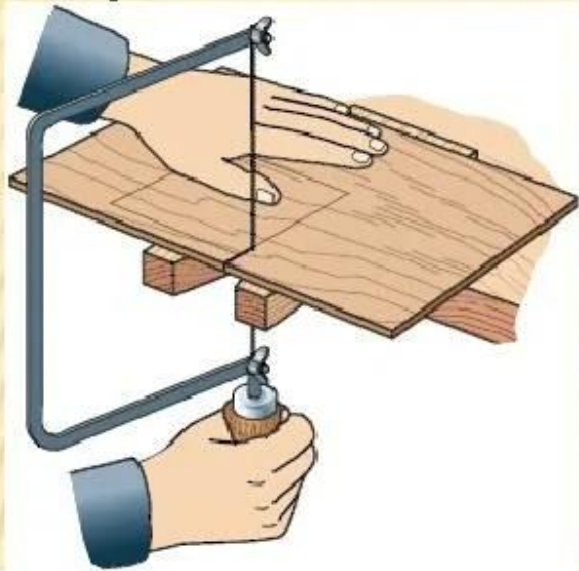

Фанерную заготовку с нанесенным на нее рисунком (разметкой) кладут на столик для выпиливания и придерживают левой рукой. Лобзик берут за ручку правой рукой и, приставив к заготовке пилочку, начинают выпиливать .

ПРИЕМЫ РАБОТЫ

При работе лобзиком необходимо сидеть так, чтобы правое плечо находилось против треугольного выреза в выпилочном столе, а чтобы выбрать правильное положение тела при выпиливании, столик должен располагаться на высоте середины плеча.

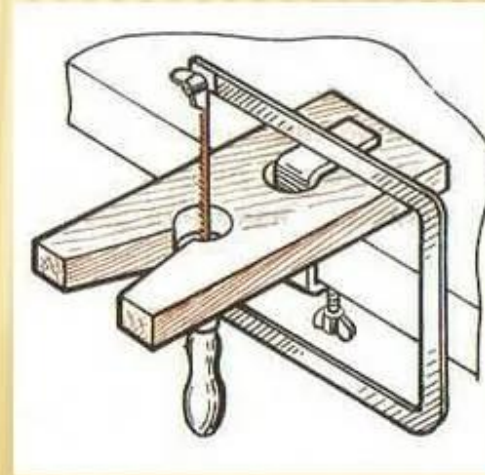



Спасибо за урок!
Молодцы!

